

HELIX

SAFETY ESSENTIALS

HDR836

COMPLETE INSTALLATION GUIDE
GUIDE D'INSTALLATION COMPLET
GUÍA DE COMPLETA DE INSTALACIÓN

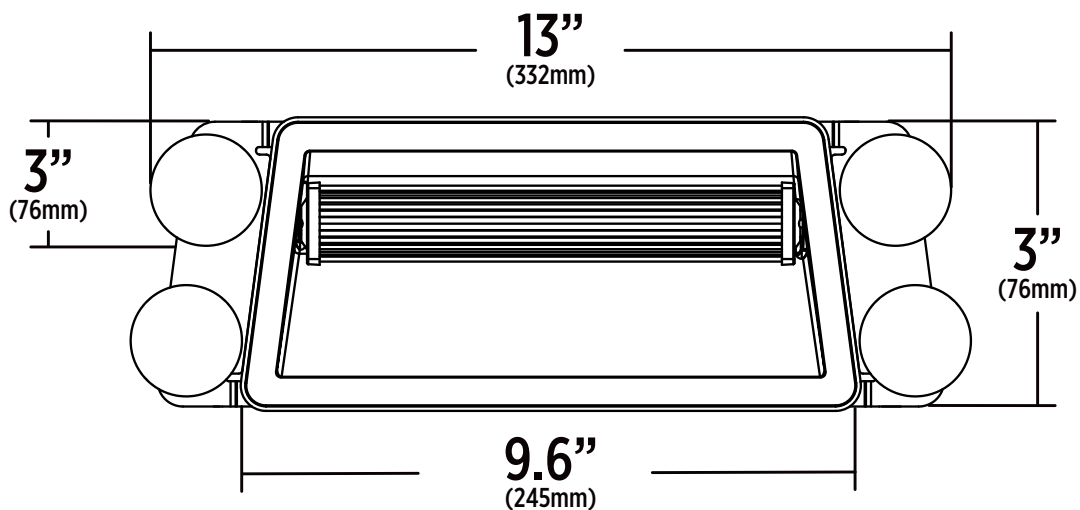

IMPORTANT: Before installing or operating this product, both the installation technician and the operator must read this manual in full. It contains critical information that can help prevent serious injury or damage. Be sure to provide these instructions to the end user.

CAUTION: These instructions are provided as a general guideline only. Additional mounting, wiring and/or weather seals may be required and are the responsibility of the installer. The manufacturer assumes no responsibility for the integrity of the installation.



WARNING!

- This document contains all the essential information required for the proper and safe installation of your HELIX product.
- Do not install or operate this product unless you have read and understood the information contained in this Installation Guide.
- Failure to follow these guidelines could result in damage to the product, vehicle and can even cause serious injury and/or death to those you are seeking to protect.
- Helix recommends this product to be installed professionally.

SAFETY PRECAUTIONS

- 1. Authorized Use Only:** This equipment is intended for use by authorized personnel only. Users are responsible for knowing and complying with all applicable city, state, and federal laws regarding emergency warning devices. The manufacturer assumes no liability for any loss resulting from improper use of this product.
- 2. Installer Qualifications:** Proper installation of this product requires the installer to have a solid understanding of automotive electronics, systems, and procedures.
- 3. Warranty Notice:** Using non-specified installation parts or hardware will void the product warranty.
- 4. Training and Installation:** Proper installation, along with comprehensive operator training in the use, care, and maintenance of emergency warning devices, is essential to ensure the well-being of both emergency personnel and the public.
- 5. Daily Installation and Signal Projection:** It is the responsibility of the vehicle operator to verify daily that all features of this product are functioning correctly. While in use, ensure that the warning signal is not obstructed by vehicle components (e.g., open trunks, compartment doors), people, vehicles, or other barriers.
- 6. Operator Responsibility and Right-of-Way:** Emergency warning devices do not guarantee that all drivers will see or respond to the signal. Never assume the right-of-way. It is the operator's responsibility to ensure it is safe before entering intersections, driving against traffic, responding at high speeds, or maneuvering around traffic lanes.
- 7. Proper installation is critical:** Correct placement and installation are vital to the device's performance. Install the system to maximize output and ensure controls are within easy reach of the operator, allowing safe operation without taking eyes off the road.
- 8. Precautions for Drilling Installation:** If installation of this product involves drilling holes, the installer must ensure that no vehicle components or other critical parts are at risk of damage. Always inspect both sides of the mounting surface before drilling. After drilling, remove any burrs to ensure a clean, safe installation.
- 9. Warning: High-Intensity Light Hazard:** This product includes strobe lights, halogen bulbs, high-intensity LEDs, or a combination thereof. Do not look directly into the lights, as doing so may cause temporary blindness or permanent eye damage.
- 10. Check for obstructions during use:** Operators must ensure the warning signal is not blocked by open compartments, vehicle components, bystanders, or other obstacles. Always verify system functionality during use.
- 11. Optimal Placement of Controls for Operator:** Install the product controls in a location that is easily accessible and allows the operator to maintain continuous visual contact with the roadway. This ensures both convenience and visibility during operation.
- 12. Air Bag Deployment Zones:** Do not install this product or route any wiring in areas that may interfere with air bag deployment. Equipment in these zones can impair air bag effectiveness or become dangerous projectiles. Consult the vehicle owner's manual to identify deployment zones and ensure a mounting location that minimizes risk, especially avoiding head impact areas.
- 13. Electrical Guidelines:** Many emergency warning devices operate using high electrical voltages and/or currents. Always exercise caution when working with live electrical connections.
- 14. Grounding Requirements:** This product must be properly grounded. Improper grounding or shorted electrical connections can result in high current arcing, posing risks of personal injury and/or severe vehicle damage, including fire. If wires are not properly bonded and grounded, this could cause a fire hazard.
- 15. NOT FOLLOWING THESE PRECAUTIONS AND INSTRUCTIONS MAY CAUSE DAMAGE TO THE PRODUCT OR VEHICLE AND COULD LEAD TO SERIOUS INJURY TO YOU OR YOUR PASSENGERS.**

PART #	COMPLIANCES
HDR836A	SAE J595 Class 1, R65, R65 XA2, R10, CE, UKCA, CISPR 25 Class 3
HDR836AB	SAE J595 Class 1, R65 XA2, R65 XB1, R10, CE, UKCA, CISPR 25 Class 3
HDR836AC	SAE J595 Class 1, R65, R65 XA2, R10, CE, UKCA, CISPR 25 Class 3

PART #	COMPLIANCES
HDR836AG	SAE J595 Class 1, R65, R65 XA2, R10, CE, UKCA, CISPR 25 Class 3
HDR836AR	SAE J595 Class 1, R65, R65 XA2, R10, CE, UKCA, CISPR 25 Class 3
HDR836RB	SAE J595 Class 2, R65, R65 XB1, R10, CE, UKCA, CISPR 25 Class 3

INSTALLATION

IMPORTANT INSTRUCTIONS:

- Disable power before wiring up the device
- Before drilling into any vehicle surface, ensure the area is clear of electrical wiring, fuel lines, upholstery, and any other components that could be damaged.
- This unit is a warning device and must be connected to its own separate, fused power point. This ensures the device will continue operating even if another electrical accessory fails.
- Carefully remove the lighting device from its packaging and place it on a flat, stable surface.
- Inspect the unit thoroughly for transit damage and confirm all parts are present.
- Do not use any parts that appear damaged or broken. If you find damage or missing parts, contact the transit company or HELIX immediately.

MOUNTING

Installation Guidelines:

- 1. Secure the Light Head:**
 - Ensure the light head is firmly and securely attached to the shroud before proceeding.
- 2. Prepare the Windshield Surface:**
 - Wipe the windshield clean to ensure optimal installation.
 - Use the alcohol wipes to thoroughly clean the mounting surface. Allow it to dry before continuing.

SUCTION CUP INSTRUCTIONS

- 1. Install Foam Padding:**
 - Apply the included foam pads to all four sides of the suction cups.
- 2. Mount the Unit:**
 - Press the suction cups gently but firmly onto the cleaned windshield surface.
 - Apply light, even pressure for at least 20 seconds to ensure the suction cups properly adhere.
- 3. Adjust Light Head:**
 - Position the light head at the desired angle. Use the provided spanner and tighten the side screws to lock the angle in place.

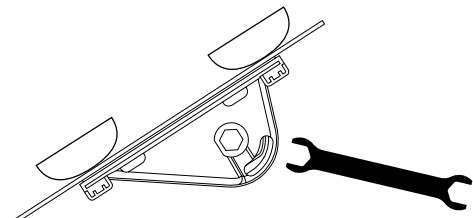
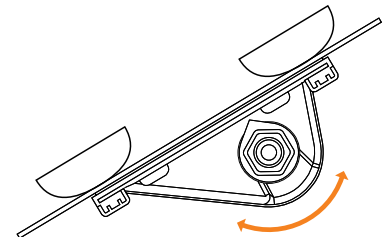

PERMANENT MOUNT INSTRUCTIONS

- Trim Adhesive Strips:
 - Measure and trim any excess length from the adhesive strips before applying.
 - Ensure that the light head is securely attached to the shroud

CIGARETTE PLUG

USAGE WARNING:

Failure to follow these instructions may cause fire or injury due to excessive heat buildup.

- Ensure the cigarette plug fits securely into the outlet.
- Verify that the cigarette/auxiliary outlet is rated to supply at least 10 amps.
- Do not exceed the current rating specified by the vehicle manufacturer for the outlet.
- Keep both the cigarette plug and outlet clean and free of debris.
- Do not use the cigarette plug if it is wet.
- Always insert the cigarette plug fully into the outlet for a proper connection.
- To remove, grasp the cigarette plug, not the cord.
- Unplug the cigarette plug from the outlet when the device is not in use.

Cigarette Plug Functions:

SINGLE COLOR FUNCTIONS:

- Power On/Off
- Flash Pattern Selector:
 - Press less than 1 second for next pattern.
 - 1 to 3 seconds for previous pattern.
 - 3 to 5 seconds back to pattern #1.
 - Press over 5 seconds for low power.
 - Press again over 5 seconds to resume high power.

DUAL COLOR FUNCTIONS:

- Power On/Off
- Flash Pattern Selector:
 - Press less than 1 second for next pattern.
 - 1 to 3 seconds for previous pattern.
 - 3 to 5 seconds back to pattern #1.
 - Press over 5 seconds for low power.
 - Press again over 5 seconds to resume high power.

NOTE: Color 1 and Color 2 only flash alternately.

There is no color selector.

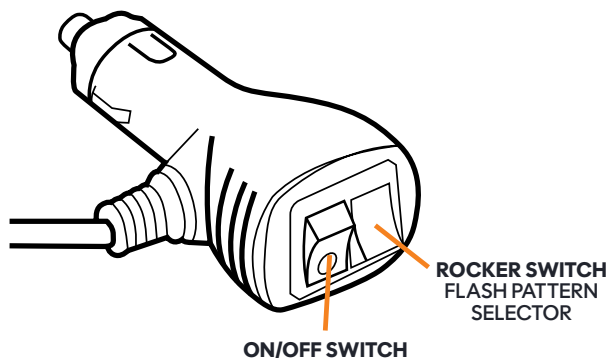

FLASH PATTERNS

#	FLASH PATTERN	#	FLASH PATTERN
1	Single Flash (R65)	11	Double Flash - Slow
2	Double Flash (Class 1 & R65)	12	Triple Flash
3	Quad Flash (R65)	13	Quad Flash - Slow
4	Octa Flash	14	Octa Flash - Slow
5	Single Flash - Alternate	15	Twelve Flash
6	Double Flash - Alternate	16	Single Flash - Accelerate Dual color: Left Color 1, Right Color 2
7	Quad Flash - Alternate	17	Double Flash - Accelerate
8	Octa Flash - Alternate Dual color: Left Color 1, Right Color 2	18	SOS
9	Single Flash - Slow	19	Steady On
10	Single Flash - Breath-like		

MAINTENANCE

- Clean the outer lens using only soap and water. Avoid using any other chemicals, as they may cause the lens to crack (crazing) or discolor prematurely. Damaged or discolored lenses lose effectiveness and must be replaced immediately.
- Regularly inspect and test this product to ensure it's functioning correctly and securely mounted.
- Do not use a pressure washer to clean this product.

IMPORTANT

Before returning the vehicle to service, visually check that this product—and all other vehicle equipment—is working properly.

TROUBLESHOOTING

Most issues—such as intermittent operation, erratic behavior, or complete failure—are typically caused by wiring or battery problems. Please check all wiring, connections, fuse, switch, and battery voltage to ensure the device is receiving the correct voltage.

If the issue persists, contact your local dealer for a warranty replacement or reach out to HELIX Customer Service at 1-888-950-2227 for further assistance.

Warranty:

YOURTRUCKSHOP INC. ("HELIX") warrants that for a period of [sixty (60) months] from the date of purchase of the Product from HELIX or its distributor (the "Warranty Period"), such Product is fit for ordinary use and free from hidden defect, and will materially conform to Helix's published specifications in effect as of the date of such purchase (the "Warranty").

THE WARRANTY DOES NOT COVER PRODUCTS WHERE THE PRODUCTS (A) HAVE BEEN SUBJECTED TO ABUSE, MISUSE, TAMPERING NEGLIGENCE OR FAULT, ACCIDENT, IMPROPER TESTING, IMPROPER INSTALLATION, IMPROPER STORAGE, IMPROPER HANDLING, ABNORMAL PHYSICAL STRESS, ABNORMAL ENVIRONMENTAL CONDITIONS, IMPROPER INSTALLATION OR OPERATION OR USE CONTRARY TO ANY INSTRUCTIONS ISSUED BY HELIX; (B) HAVE BEEN RECONSTRUCTED, REPAIRED, OR ALTERED BY PERSONS OTHER THAN HELIX OR ITS AUTHORIZED REPRESENTATIVES; OR (C) HAVE NOT BEEN MAINTAINED IN ACCORDANCE WITH THE MAINTENANCE PROCEDURES SET FORTH IN HELIX'S WIRING DIAGRAM, PRODUCT SPECIFICATIONS AND COMPLETE INSTALLATION GUIDE.

All warranty/return claims must be requested through our authorized HELIX Distributor. HELIX will only process claims from an authorized HELIX Distributor. For more information on the warranty/return policy, please contact your HELIX Distributor.

Exclusion of Other Warranties:

Notice to Québec Consumers

Notwithstanding the below, the Consumer Protection Act (Québec) gives Consumers (as defined in said Act) the following legal warranty on all goods they purchase or lease from a merchant or manufacturer. The goods must be:

- Fit for the purposes for which they are ordinarily used; and
- Durable in normal use for a reasonable length of time, which may vary according to the price paid, the terms of the contract and the conditions of use.

EXCEPT FOR THE EXPRESS WARRANTIES SET FORTH ABOVE IN "WARRANTY", HELIX MAKES NO WARRANTY WHATSOEVER WITH RESPECT TO THE PRODUCTS, INCLUDING ANY (A) WARRANTY OR CONDITION OF MERCHANTABILITY; (B) WARRANTY OR CONDITION OF FITNESS FOR A PARTICULAR PURPOSE; OR (C) WARRANTY OR CONDITION OF QUALITY OR OF NO LATENT DEFECTS, WHETHER EXPRESS OR IMPLIED BY LAW, COURSE OF DEALING, COURSE OF PERFORMANCE, USAGE OF TRADE, OR OTHERWISE. BUYER ACKNOWLEDGES THAT IT HAS NOT RELIED UPON ANY REPRESENTATION, CONDITION OR WARRANTY MADE BY HELIX, OR ANY OTHER PERSON ON HELIX'S BEHALF.

Remedies and Limitation of Liability:

HELIX'S SOLE LIABILITY AND BUYER'S EXCLUSIVE REMEDY IN CONTRACT, TORT (INCLUDING NEGLIGENCE AND FAULT), OR UNDER ANY OTHER THEORY AGAINST HELIX REGARDING THE PRODUCT AND ITS USE SHALL BE, AT HELIX'S DISCRETION, EITHER THE REPLACEMENT OR REPAIR OF THE PRODUCT, OR THE REFUND OF THE PURCHASE PRICE IN FULL. IN NO EVENT SHALL HELIX'S LIABILITY ARISING OUT OF THIS WARRANTY OR ANY OTHER CLAIM RELATED TO THE HELIX'S PRODUCT EXCEED THE AMOUNT PAID FOR THE PRODUCT BY BUYER. IN NO EVENT SHALL HELIX BE LIABLE FOR LOST PROFITS, THE COST OF SUBSTITUTE EQUIPMENT OR LABOUR, PROPERTY DAMAGE, OR SPECIAL, CONSEQUENTIAL, OR INCIDENTAL DAMAGES BASED UPON ANY CLAIM FOR BREACH OF CONTRACT, IMPROPER INSTALLATION, NEGLIGENCE, FAULT OR OTHER CLAIM, EVEN IF HELIX OR A REPRESENTATIVE OF HELIX HAS BEEN ADVISED OF THE POSSIBILITY OF SUCH DAMAGES. HELIX SHALL HAVE NO FURTHER OBLIGATION OR LIABILITY WITH RESPECT TO THE PRODUCT OR ITS SALE, OPERATION AND USE, AND HELIX NEITHER ASSUMES NOR AUTHORIZES THE ASSUMPTION OF ANY OTHER OBLIGATION OR LIABILITY IN CONNECTION WITH SUCH PRODUCT.

Governing Law:

IF YOU ARE A CONSUMER (AS DEFINED IN THE QUÉBEC CONSUMER PROTECTION ACT) RESIDENT IN QUÉBEC, THIS WARRANTY AND ALL RELATED DOCUMENTS ARE GOVERNED BY THE LAWS OF THE PROVINCE OF QUÉBEC AND THE LAWS OF CANADA APPLICABLE THEREIN.

Except to the extent required by any applicable consumer protection legislation, this Warranty and all related documents are governed by the laws of the Province of Ontario and the laws of Canada applicable therein. Additionally, you may have other legal rights which vary from jurisdiction to jurisdiction. To the extent that the consumer protection legislation in your province or territory take precedence over the present Warranty ("Governing Law"), your rights will be determined by the Governing Law applicable to you.



IMPORTANT : Avant d'installer ou d'utiliser ce produit, le technicien chargé de l'installation et l'opérateur doivent lire ce manuel dans son intégralité. Il contient des informations essentielles qui peuvent aider à prévenir des blessures graves ou des dommages importants. Veuillez à fournir ces instructions à l'utilisateur final.

ATTENTION : Ces instructions sont fournies à titre indicatif uniquement. Des fixations, câblages et/ou joints d'étanchéité supplémentaires peuvent être nécessaires et relèvent de la responsabilité de l'installateur. Le fabricant décline toute responsabilité quant à l'intégrité de l'installation.



ATTENTION!

- Ce document contient toutes les informations essentielles nécessaires à l'installation correcte et sécurisée de votre produit HELIX.
- N'installez pas et n'utilisez pas ce produit avant d'avoir lu et compris les informations contenues dans ce guide d'installation.
- Le non-respect de ces consignes peut endommager le produit et le véhicule, voire causer des blessures graves, voire mortelles, aux personnes que vous cherchez à protéger.
- HELIX recommande de faire installer ce produit par un professionnel.

GUIDE DE SÉCURITÉ

- Utilisation Autorisée Uniquement :** Cet équipement est destiné exclusivement à un usage par du personnel autorisé. Les utilisateurs sont responsables de la connaissance et du respect de toutes les lois municipales, étatiques et fédérales applicables concernant les dispositifs d'alerte d'urgence. Le fabricant décline toute responsabilité en cas de perte résultant d'une utilisation inappropriée de ce produit.
- Qualifications de l'installateur :** L'installation correcte de ce produit exige que l'installateur ait une solide compréhension de l'électronique automobile, des systèmes et des procédures.
- Avis de garantie :** L'utilisation de pièces ou de matériels d'installation non spécifiés annulera la garantie du produit.
- Formation et Installation :** Une installation correcte, accompagnée d'une formation complète de l'opérateur sur l'utilisation, l'entretien et la maintenance des dispositifs d'alerte d'urgence, est essentielle pour garantir la sécurité du personnel d'urgence ainsi que celle du public.
- Inspection Quotidienne et Projection du Signal :** Il incombe à l'opérateur du véhicule de vérifier quotidiennement que toutes les fonctions de ce produit sont opérationnelles. Lors de son utilisation, il faut s'assurer que le signal d'alerte n'est pas obstrué par des éléments du véhicule (par exemple, coffres ouverts, portes de compartiment), des personnes, des véhicules ou d'autres obstacles.
- Responsabilité de l'Opérateur et Priorité de Passage :** Les dispositifs d'alerte d'urgence ne garantissent pas que tous les conducteurs verront ou réagiront au signal. Ne jamais présumer de la priorité de passage. Il appartient à l'opérateur de s'assurer que la situation est sécuritaire avant d'entrer dans une intersection, de circuler à contre-sens, de répondre à une urgence à grande vitesse ou de manœuvrer entre les voies de circulation.
- Une installation correcte est essentielle :** Le positionnement et l'installation adéquats sont cruciaux pour les performances de l'appareil. Installez le système de manière à maximiser la sortie et à garantir que les commandes soient facilement accessibles à l'opérateur, permettant ainsi une utilisation sûre sans quitter la route des yeux.
- Précautions pour l'installation par perçage :** Si l'installation de ce produit implique le perçage de trous, l'installateur doit s'assurer qu'aucun composant du véhicule ni aucune pièce critique ne risque d'être endommagé. Inspectez toujours les deux côtés de la surface de montage avant de percer. Après le perçage, retirez toutes les bavures pour garantir une installation propre et sûre.
- Avertissement : Danger lié à une lumière de haute intensité :** Ce produit comprend des feux stroboscopiques, des ampoules halogènes, des DEL haute intensité ou une combinaison de ceux-ci. Ne regardez pas directement ces lumières, car cela peut entraîner une cécité temporaire ou des lésions oculaires permanentes.
- Vérification des Obstructions lors de l'utilisation :** Les opérateurs doivent s'assurer que le signal d'alerte n'est pas bloqué par des compartiments ouverts, des composants du véhicule, des passants ou d'autres obstacles. Vérifiez toujours le bon fonctionnement du système pendant son utilisation.
- Placement optimal des commandes pour l'opérateur :** Installez les commandes du produit à un endroit facilement accessible, permettant à l'opérateur de garder un contact visuel continu avec la route. Cela assure à la fois commodité et sécurité pendant l'utilisation.
- Zones de déploiement des coussins gonflables :** N'installez pas ce produit et ne faites pas passer de câbles dans les zones pouvant interférer avec le déploiement des coussins gonflables. Un équipement situé dans ces zones peut réduire l'efficacité des coussins ou devenir un projectile dangereux. Consultez le manuel du propriétaire du véhicule pour identifier les zones de déploiement et choisir un emplacement de montage minimisant les risques, en évitant notamment les zones de contact avec la tête.
- Consignes Électriques :** De nombreux dispositifs d'alerte d'urgence fonctionnent avec des tensions et/ou courants électriques élevés. Faites toujours preuve de prudence lorsque vous travaillez avec des connexions électriques sous tension.
- Exigences de Mise à la Terre :** Ce produit doit être correctement mis à la terre. Une mise à la terre inadéquate ou des connexions électriques en court-circuit peuvent provoquer des arcs électriques à fort courant, entraînant des risques de blessures personnelles et/ou des dommages graves au véhicule, y compris un incendie. Si les fils ne sont pas correctement reliés et mis à la terre, cela peut constituer un danger d'incendie.
- NE PAS RESPECTER CES PRÉCAUTIONS ET INSTRUCTIONS PEUT CAUSER DES DOMMAGES AU PRODUIT OU AU VÉHICULE ET ENTRAÎNER DES BLESSURES GRAVES POUR VOUS OU VOS PASSAGERS.**

PIÈCE #	CONFORMITÉS
HDR836A	SAE J595 Classe 1, R65, R65 XA2, R10, CE, UKCA, CISPR 25 Classe 3
HDR836AB	SAE J595 Classe 1, R65 XA2, R65 XB1, R10, CE, UKCA, CISPR 25 Classe 3
HDR836AC	SAE J595 Classe 1, R65, R65 XA2, R10, CE, UKCA, CISPR 25 Classe 3

PIÈCE #	CONFORMITÉS
HDR836AG	SAE J595 Classe 1, R65, R65 XA2, R10, CE, UKCA, CISPR 25 Classe 3
HDR836AR	SAE J595 Classe 1, R65, R65 XA2, R10, CE, UKCA, CISPR 25 Classe 3
HDR836RB	SAE J595 Classe 2, R65, R65 XB1, R10, CE, UKCA, CISPR 25 Classe 3

INSTALLATION

IMPORTANT INSTRUCTIONS:

- Coupez l'alimentation avant de procéder au câblage de l'appareil.
- Avant de percer une surface du véhicule, assurez-vous que la zone est exempte de câblage électrique, de conduites de carburant, de garnitures intérieures ou de tout autre composant susceptible d'être endommagé.
- Cette unité est un dispositif d'alerte et doit être connectée à une source d'alimentation séparée, protégée par un fusible. Cela garantit que le dispositif continuera de fonctionner même si un autre accessoire électrique tombe en panne.
- Retirez soigneusement le dispositif d'éclairage de son emballage et placez-le sur une surface plane et stable.
- Inspectez attentivement l'unité pour vérifier qu'elle n'a pas été endommagée pendant le transport et assurez-vous que toutes les pièces sont présentes.
- N'utilisez aucune pièce qui semble endommagée ou cassée. En cas de dommage ou de pièce manquante, contactez immédiatement la compagnie de transport ou HELIX.

MONTAGE

Instructions d'installation:

- Fixez la tête d'éclairage:
 - Assurez-vous que la tête d'éclairage est solidement fixée au capot avant de continuer.
- Préparez la surface du pare-brise:
 - Nettoyez le pare-brise pour garantir une installation optimale.
 - Utilisez les lingettes alcoolisées pour nettoyer soigneusement la surface de montage. Laissez sécher avant de continuer.

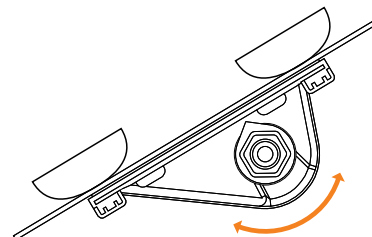

INSTRUCTIONS RELATIVES À LA VENTOUSE

1. Installer les coussinets en mousse:
 - Appliquez les coussinets en mousse fournis sur les quatre côtés des ventouses.
2. Fixer l'appareil:
 - Appuyez doucement mais fermement les ventouses sur la surface nettoyée du pare-brise.
 - Appliquez une pression légère et uniforme pendant au moins 20 secondes pour vous assurer que les ventouses adhèrent correctement.
3. Régler la tête d'éclairage:
 - Positionnez la tête d'éclairage à l'angle souhaité. Utilisez la clé fournie et serrez les vis latérales pour bloquer l'angle en place.

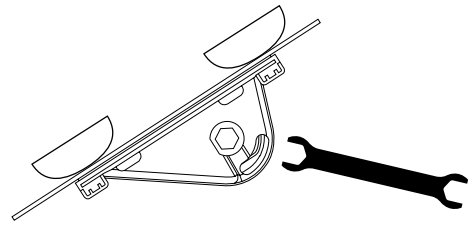

INSTRUCTIONS POUR LE MONTAGE PERMANENT

1. Bandes adhésives:
 - Mesurez et coupez l'excédent de longueur des bandes adhésives avant de les appliquer.
 - Assurez-vous que la tête d'éclairage est solidement fixée au capot.

PRISE POUR CIGARETTE

AVERTISSEMENT D'UTILISATION:

Le non-respect de ces instructions peut entraîner un incendie ou des blessures en raison d'une accumulation excessive de chaleur..

- Assurez-vous que la fiche allume-cigare est bien insérée dans la prise.
- Vérifiez que la prise allume-cigare/auxiliaire est conçue pour fournir au moins 10 ampères.
- Ne dépassez pas l'intensité nominale spécifiée par le constructeur du véhicule pour la prise.
- Veillez à ce que la prise allume-cigare et la prise soient propres et exemptes de débris.
- N'utilisez pas la prise allume-cigare si elle est mouillée.
- Insérez toujours la prise allume-cigare à fond dans la prise pour obtenir une connexion correcte.
- Pour la retirer, saisissez la prise allume-cigare, et non le cordon.
- Débranchez la prise allume-cigare de la prise lorsque l'appareil n'est pas utilisé.

Fonctions de la prise allume-cigare:

COULEUR UNIQUE:

1. Mise sous tension/hors tension
2. Fonctions du sélecteur de motif:
 - Appuyez moins d'une seconde pour passer au mode suivant.
 - Appuyez entre 1 et 3 secondes pour revenir au motif précédent.
 - Appuyez entre 3 et 5 secondes pour revenir au mode #1.
 - Appuyez plus de 5 secondes pour passer en mode faible puissance.
 - Appuyez à nouveau pendant plus de 5 secondes pour revenir en mode haute puissance.

BICOLORES:

1. Mise sous tension/hors tension
2. Fonctions du sélecteur de motif:
 - Appuyez moins d'une seconde pour passer au mode suivant.
 - Appuyez entre 1 et 3 secondes pour revenir au motif précédent.
 - Appuyez entre 3 et 5 secondes pour revenir au mode #1.
 - Appuyez plus de 5 secondes pour passer en mode faible puissance.
 - Appuyez à nouveau pendant plus de 5 secondes pour revenir en mode haute puissance.

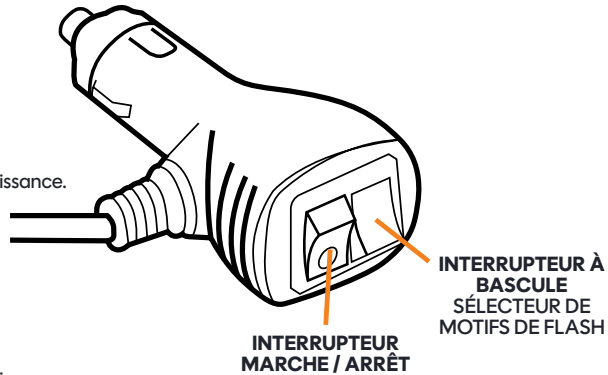

REMARQUE : Seules les couleurs 1 et 2 clignotent alternativement. Il n'y a pas de sélecteur de couleur.

MOTIFS DE FLASH

#	MOTIF DE FLASH	#	MOTIF DE FLASH
1	Flash unique (R65)	11	Flash double - lent
2	Flash double (classe 1 et R65)	12	Flash triple
3	Flash quadruple (R65)	13	Flash quadruple - lent
4	Flash octa	14	Flash octa - lent
5	Flash unique - alternatif	15	Douze Flash
6	Flash double - alternatif	16	Flash unique - accélérer Bicolores: couleur gauche 1, couleur 2 droite
7	Flash quadruple - alternatif	17	Flash double - accélérer
8	Flash octa - alternatif Bicolores: couleur gauche 1, couleur 2 droite	18	SOS
9	Flash unique - lent	19	Restez stable
10	Flash unique - respiration		

ENTRETIEN

- Nettoyez la lentille extérieure uniquement avec de l'eau et du savon. Évitez d'utiliser tout autre produit chimique, car cela pourrait provoquer des fissures (craquelures) ou une décoloration prématurée de la lentille. Les lentilles endommagées ou décolorées perdent en efficacité et doivent être remplacées immédiatement.
- Inspectez et testez régulièrement ce produit pour vous assurer qu'il fonctionne correctement et qu'il est solidement fixé.
- N'utilisez pas de nettoyeur haute pression pour nettoyer ce produit.

IMPORTANT

Avant de remettre le véhicule en service, vérifiez visuellement que ce produit — ainsi que tout autre équipement du véhicule — fonctionne correctement.

DÉPANNAGE

La plupart des problèmes, tels que le fonctionnement intermittent, le comportement irrégulier ou la panne complète, sont généralement causés par des problèmes de câblage ou de batterie. Veuillez vérifier tous les câbles, les connexions, le fusible, l'interrupteur et la tension de la batterie pour vous assurer que l'appareil reçoit la tension correcte.

Si le problème persiste, veuillez contacter votre concessionnaire local pour un remplacement sous garantie ou communiquer avec le service à la clientèle de HELIX au 1-888-950-2227 pour obtenir de l'aide.

Garantie:

YOURTRUCKSHOP INC. ("HELIX") garantit que, pendant une période de soixante (60) mois à compter de la date d'achat du Produit auprès de HELIX ou de l'un de ses distributeurs (la "Période de garantie"), ledit produit répond à l'usage habituel et exempt de tout vice caché, et est conforme aux spécifications publiées par HELIX en vigueur à la date dudit achat (la "Garantie").

CETTE GARANTIE NE COUVRE PAS LES PRODUITS (A) QUI ONT FAIT L'OBJET D'UN ABUS, D'UNE MAUVAISE UTILISATION, DE NÉGLIGENCE OU FAUTE DE MODIFICATION, D'UN ACCIDENT, D'UN TEST INAPPROPRIÉ, D'UNE INSTALLATION INCORRECTE, D'UN ENTREPOSAGE INAPPROPRIÉ, D'UNE MAUVAISE MANIPULATION, D'UN STRESS ANORMAL, DES CONDITIONS ENVIRONNEMENTALES ANORMALES, D'UNE MAUVAISE INSTALLATION OU FONCTIONNEMENT OU UTILISATION CONTRAIRE AUX INSTRUCTIONS FOURNIES PAR HELIX; (B) QUI ONT ÉTÉ RECONSTRUITS, RÉPARÉS OU MODIFIÉS PAR TOUTE PERSONNE AUTRE QUE HELIX OU SES REPRÉSENTANTS AUTORISÉS; (C) QUI N'ONT PAS ÉTÉ ENTRETENUS CONFORMÉMENT AUX PROCÉDURES D'ENTRETIEN DÉCRITES DANS LE SCHÉMA DE CÂBLAGE, SPÉCIFICATIONS DU PRODUIT ET GUIDE D'INSTALLATION COMPLET D'HELIX.

Toute demande de garantie ou de retour doit être effectuée par l'intermédiaire d'un Distributeur autorisé HELIX. HELIX traitera uniquement les réclamations reçues d'un Distributeur autorisé. Pour plus d'informations sur la politique de garantie ou de retour, veuillez contacter votre Distributeur HELIX.

Exclusion de toutes autres garanties:

Avis aux consommateurs du Québec

Nonobstant ce qui suit, la Loi sur la protection des consommateurs du Québec accorde aux consommateurs (tels que définis dans ladite loi) une garantie légale sur tous les biens qu'ils achètent ou louent d'un commerçant ou d'un fabricant.

Ces biens doivent être :

- Tel qu'ils puissent servir à l'usage auxquels ils sont normalement destinés; et
- Tel qu'ils puissent servir à un usage normal pendant une durée raisonnable, eu égard à son prix, aux dispositions du contrat et aux conditions d'utilisation des biens.

À L'EXCEPTION DES GARANTIES EXPRESSES ÉNONCÉES CI-DESSUS DANS LA SECTION "GARANTIE", HELIX N'OFFRE AUCUNE AUTRE GARANTIE RELATIVE AUX PRODUITS, Y COMPRIS TOUTE : (A) GARANTIE DE QUALITÉ MARCHANDE; (B) GARANTIE QUANT AU CARACTÈRE ADÉQUAT À UN USAGE PARTICULIER; OU (C) GARANTIE DE QUALITÉ OU DE DÉFAUTS CACHÉS, QU'IL SOIT EXPRÈS OU IMPLICITE PAR LA LOI, DES COURS DE TRANSACTION, DES MODALITÉS D'EXÉCUTION, D'USAGES COMMERCIAUX OU AUTRE. L'ACHETEUR RECONNAÎT QU'IL NE S'EST PAS FONDÉ SUR AUCUNE DÉCLARATION, CONDITION OU GARANTIE ÉMISE PAR HELIX, OU PAR TOUTE AUTRE PERSONNE AGISSANT AU NOM D'HELIX.

Recours et limitation de responsabilité:

LA SEULE RESPONSABILITÉ DE HELIX ET LE RECOURS EXCLUSIF DE L'ACHETEUR, QUE CE SOIT EN CONTRAT, EN DÉLIT (Y COMPRIS EN CAS DE NÉGLIGENCE OU DE FAUTE), OU EN VERTU DE TOUTE AUTRE THÉORIE CONTRE HELIX, CONCERNANT LE PRODUIT ET SON UTILISATION, CONSISTERA, À LA DISCRÉTION DE HELIX, AU REMPLACEMENT OU À LA RÉPARATION DU PRODUIT, OU LE REMBOURSEMENT INTÉGRAL DU PRIX D'ACHAT. EN AUCUN CAS, LA RESPONSABILITÉ D'HELIX RELATIVE À LA PRÉSENTE GARANTIE OU À TOUTE AUTRE RÉCLAMATION CONCERNANT UN PRODUIT HELIX NE POURRA DÉPASSER LE PRIX PAYÉ PAR L'ACHETEUR POUR CE PRODUIT. HELIX NE SERA EN AUCUN CAS RESPONSABLE DE LA PERTE DE PROFITS, DU COÛT D'ÉQUIPEMENT DE REMPLACEMENT OU DE MAIN-D'ŒUVRE, DE DOMMAGES MATÉRIELS, NI DE TOUT DOMMAGE SPÉCIAL, INDIRECT, ACCESSOIRE OU CONSÉCUTIF RÉSULTANT NOTAMMENT D'UNE VIOLATION DE CONTRAT, D'UNE INSTALLATION INCORRECTE, D'UNE NÉGLIGENCE OU DE TOUTE AUTRE RÉCLAMATION, MÊME SI HELIX OU L'UN DE SES REPRÉSENTANTS A ÉTÉ AVISÉ DE LA POSSIBILITÉ DE TELS DOMMAGES. HELIX N'AURA AUCUNE AUTRE OBLIGATION OU RESPONSABILITÉ CONCERNANT LE PRODUIT, SA VENTE, SON UTILISATION OU SON FONCTIONNEMENT, ET HELIX N'ASSUME, NI N'AUTORISE QUICUNQUE À ASSUMER EN SON NOM, AUCUNE AUTRE OBLIGATION OU RESPONSABILITÉ RELATIVE À CE PRODUIT.

Droit applicable:

SI VOUS ÊTES UN CONSOMMATEUR (SELON LA LOI SUR LA PROTECTION DES CONSOMMATEURS DU QUÉBEC) ET RÉSIDENT DU QUÉBEC, LA PRÉSENTE GARANTIE ET TOUS LES DOCUMENTS S'Y RATTACHANT SONT RÉGIS PAR LES LOIS DE LA PROVINCE DU QUÉBEC ET LES LOIS DU CANADA QUI S'Y APPLIQUENT.

Sauf dans la mesure requise par toute disposition relative à la protection du consommateur, la présente Garantie et tous les documents afférents sont régis par les lois de la province de l'Ontario et les lois du Canada qui y sont applicables. De plus, il se peut que vous ayez d'autres droits légaux qui varient selon votre province ou territoire. Dans la mesure où la législation en matière de protection des consommateurs dans votre province ou territoire prévaut sur la présente garantie (le "Droit applicable"), vos droits seront déterminés par le Droit applicable qui vous est applicable.

Aucune partie de ce document ne peut être reproduite ou transmise sous quelque forme que ce soit sans l'autorisation écrite de l'auteur. © 2025 YourTruckShop Inc. Tous droits réservés.

IMPORTANTE: Antes de instalar u operar este producto, tanto el técnico de instalación como el operador deben leer este manual en su totalidad. Contiene información crítica que puede ayudar a prevenir lesiones o daños graves. Asegúrese de proporcionar estas instrucciones al usuario final.

PRECAUCIÓN: Estas instrucciones se proporcionan sólo como guía general. Es posible que se requieran montajes, cableado y/o sellos climáticos adicionales y son responsabilidad del instalador. El fabricante no asume ninguna responsabilidad por la integridad de la instalación.



- Este documento contiene toda la información esencial necesaria para la instalación adecuada y segura de su producto HELIX.
- No instale ni opere este producto a menos que haya leído y comprendido la información contenida en esta Guía de instalación.
- El incumplimiento de estas pautas podría ocasionar daños al producto, al vehículo e incluso causar lesiones graves y/o la muerte a quienes usted intenta proteger.
- Helix recomienda que este producto sea instalado profesionalmente.

ADVERTENCIA!

PRECAUCIONES DE SEGURIDAD

- Solo para uso autorizado:** Este equipo está destinado al uso exclusivo por parte de personal autorizado. Los usuarios son responsables de conocer y cumplir todas las leyes municipales, estatales y federales aplicables en materia de dispositivos de alerta de emergencia. El fabricante no asume ninguna responsabilidad por cualquier pérdida que resulte del uso inadecuado de este producto.
 - Cualificaciones del instalador:** Para instalar correctamente este producto, el instalador debe tener un conocimiento sólido de la electrónica, los sistemas y los procedimientos automotrices.
 - Aviso sobre la garantía:** El uso de piezas o hardware de instalación no especificados anulará la garantía del producto.
 - Capacitación e instalación:** La instalación adecuada, junto con una capacitación integral del operador en el uso, cuidado y mantenimiento de los dispositivos de alerta de emergencia, es esencial para garantizar el bienestar tanto del personal de emergencia como del público.
 - Inspección diaria y proyección de señales:** Es responsabilidad del operador del vehículo verificar diariamente que todas las funciones de este producto funcionan correctamente. Durante su uso, asegúrese de que la señal de advertencia no esté obstruida por componentes del vehículo (por ejemplo, maleteros abiertos, puertas de compartimentos), personas, vehículos u otras barreras.
 - Responsabilidad del operador y derecho de paso:** Los dispositivos de advertencia de emergencia no garantizan que todos los conductores vean o respondan a la señal. Nunca asuma el derecho de paso. Es responsabilidad del operador asegurarse de que sea seguro antes de entrar en intersecciones, conducir en sentido contrario al tráfico, responder a altas velocidades o maniobrar entre los carriles de tráfico.
 - La instalación adecuada es fundamental:** La colocación y la instalación correctas son vitales para el rendimiento del dispositivo. Instale el sistema para maximizar el rendimiento y asegúrese de que los controles estén al alcance del operador, lo que permite un funcionamiento seguro sin apartar la vista de la carretera.
 - Precauciones para la instalación con perforación:** Si la instalación de este producto implica perforar agujeros, el instalador debe asegurarse de que ningún componente del vehículo u otras piezas críticas corran el riesgo de sufrir daños. Inspeccione siempre ambos lados de la superficie de montaje antes de perforar. Después de perforar, elimine cualquier rebaba para garantizar una instalación limpia y segura.
 - Advertencia: Peligro de luz de alta intensidad:** Este producto incluye luces estroboscópicas, bombillas halógenas, LED de alta intensidad o una combinación de las mismas. No mire directamente a las luces, ya que hacerlo podría causar ceguera temporal o daños oculares permanentes.
 - Compruebe que no haya obstrucciones durante el uso:** Los operadores deben asegurarse de que la señal de advertencia no esté bloqueada por compartimentos abiertos, componentes del vehículo, transeúntes u otros obstáculos. Verifique siempre el funcionamiento del sistema durante su uso.
 - Ubicación óptima de los controles para el operador:** Instale los controles del producto en un lugar de fácil acceso y que permita al operador mantener un contacto visual continuo con la carretera. Esto garantiza tanto la comodidad como la visibilidad durante el funcionamiento.
 - Zonas de despliegue de las bolsas de aire:** No instale este producto ni coloque ningún cableado en áreas que puedan interferir con el despliegue de las bolsas de aire. Los equipos situados en estas zonas pueden reducir la eficacia de las bolsas de aire o convertirse en proyectiles peligrosos. Consulte el manual del propietario del vehículo para identificar las zonas de despliegue y asegúrese de elegir una ubicación de montaje que minimice el riesgo, evitando especialmente las zonas de impacto en la cabeza.
 - Directrices eléctricas:** Muchos dispositivos de advertencia de emergencia funcionan con altos voltajes y/o corrientes eléctricas. Tenga siempre cuidado al trabajar con conexiones eléctricas activas.
 - Requisitos de conexión a tierra:** Este producto debe estar correctamente conectado a tierra. Una conexión a tierra inadecuada o un cortocircuito en las conexiones eléctricas pueden provocar arcos eléctricos de alta intensidad, lo que supone un riesgo de lesiones personales y/o daños graves al vehículo, incluido un incendio. Si los cables no están correctamente conectados y conectados a tierra, podría producirse un riesgo de incendio.
- 15. EL INCUMPLIMIENTO DE ESTAS PRECAUCIONES E INSTRUCCIONES PUEDE CAUSAR DAÑOS AL PRODUCTO O AL VEHÍCULO Y PODRÍA PROVOCAR LESIONES GRAVES A USTED O A SUS PASAJEROS.**

PARTE #	CUMPLIMIENTOS
HDR836A	SAE J595 Clase 1, R65, R65 XA2, R10, CE, UKCA, CISPR 25 Clase 3
HDR836AB	SAE J595 Clase 1, R65 XA2, R65 XB1, R10, CE, UKCA, CISPR 25 Clase 3
HDR836AC	SAE J595 Clase 1, R65, R65 XA2, R10, CE, UKCA, CISPR 25 Clase 3

PARTE #	CUMPLIMIENTOS
HDR836AG	SAE J595 Clase 1, R65, R65 XA2, R10, CE, UKCA, CISPR 25 Clase 3
HDR836AR	SAE J595 Clase 1, R65, R65 XA2, R10, CE, UKCA, CISPR 25 Clase 3
HDR836RB	SAE J595 Clase 2, R65, R65 XB1, R10, CE, UKCA, CISPR 25 Clase 3

INSTALACIÓN

INSTRUCCIONES IMPORTANTES:

- Desconecte la alimentación eléctrica antes de conectar el dispositivo.
- Antes de perforar cualquier superficie del vehículo, asegúrese de que el área esté libre de cables eléctricos, conductos de combustible, tapicería y cualquier otro componente que pueda dañarse.
- Esta unidad es un dispositivo de alerta y debe conectarse a su propia toma de corriente independiente con fusible. Esto garantiza que el dispositivo seguirá funcionando incluso si falla otro accesorio eléctrico.
- Retire con cuidado el dispositivo de iluminación de su embalaje y colóquelo sobre una superficie plana y estable.
- Inspeccione minuciosamente la unidad para comprobar que no haya sufrido daños durante el transporte y confirme que todas las piezas estén presentes.
- No utilice ninguna pieza que parezca dañada o rota. Si encuentra daños o piezas faltantes, póngase en contacto con la empresa de transporte o con HELIX inmediatamente.

MONTAJE

Instrucciones de instalación:

- Fije el cabezal de la luz:
 - Asegúrese de que el cabezal de la luz esté bien fijado a la cubierta antes de continuar.
- Prepare la superficie del parabrisas:
 - Limpie el parabrisas para garantizar una instalación óptima.
 - Utilice las toallitas con alcohol para limpiar a fondo la superficie de montaje.
 Deje que se seque antes de continuar.

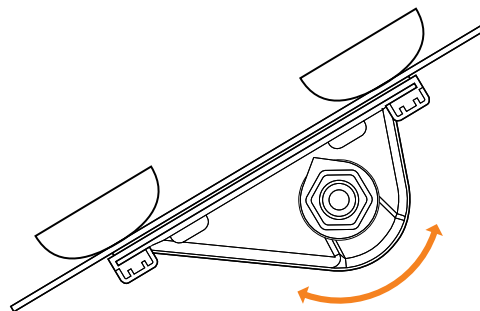

INSTRUCCIONES PARA LAS VENTOSAS

1. Instalación del acolchado de espuma:
 - Coloque las almohadillas de espuma incluidas en los cuatro lados de las ventosas.
2. Montaje de la unidad:
 - Presione las ventosas con suavidad pero con firmeza sobre la superficie limpia del parabrisas.
 - Aplique una presión ligera y uniforme durante al menos 20 segundos para asegurarse de que las ventosas se adhieran correctamente.
3. Ajuste del cabezal de la luz:
 - Coloque el cabezal de la luz en el ángulo deseado. Utilice la llave inglesa suministrada y apriete los tornillos laterales para fijar el ángulo en su sitio.

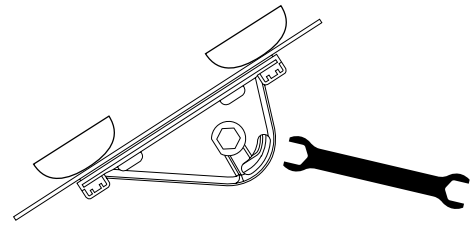

INSTRUCCIONES DE MONTAJE PERMANENTE

1. Recorte las tiras adhesivas:
 - Mida y recorte cualquier exceso de longitud de las tiras adhesivas antes de aplicarlas.
 - Asegúrese de que el cabezal de la luz esté bien fijado a la cubierta.

ENCHUFE PARA CIGARRILLOS

ADVERTENCIA DE USO:

El incumplimiento de estas instrucciones puede provocar incendios o lesiones debido a la acumulación excesiva de calor.

- Asegúrese de que el enchufe para cigarrillos encaja correctamente en la toma.
- Compruebe que la toma para cigarrillos/auxiliar tiene una potencia nominal de al menos 10 amperios.
- No exceda la potencia nominal especificada por el fabricante del vehículo para la toma.
- Mantenga el enchufe para cigarrillos y la toma limpios y libres de residuos.
- No utilice el enchufe para cigarrillos si está mojado.
- Inserte siempre el enchufe para cigarrillos completamente en la toma para garantizar una conexión adecuada.
- Para retirarlo, sujete el enchufe para cigarrillos, no el cable.
- Desenchufe el enchufe para cigarrillos de la toma cuando no utilice el dispositivo.

Funciones del enchufe para cigarrillos:

FUNCIONES DE COLOR ÚNICO:

1. Encendido/apagado
2. Selector de patrones de flash:
 - Pulse menos de 1 segundo para pasar al siguiente patrón.
 - De 1 a 3 segundos para volver al patrón anterior.
 - De 3 a 5 segundos para volver al patrón #1.
 - Pulse más de 5 segundos para reducir la potencia.
 - Vuelva a pulsar más de 5 segundos para volver a la potencia alta.

FUNCIONES DE BICOLOR:

1. Power On/Off
2. Selector de patrones de flash:
 - Pulse menos de 1 segundo para pasar al siguiente patrón.
 - 1 to 3 seconds for previous pattern.
 - De 3 a 5 segundos para volver al patrón #1.
 - Pulse más de 5 segundos para reducir la potencia.
 - Vuelva a pulsar más de 5 segundos para volver a la potencia alta.

NOTA: El color 1 y el color 2 solo parpadean alternativamente. No hay selector de color.

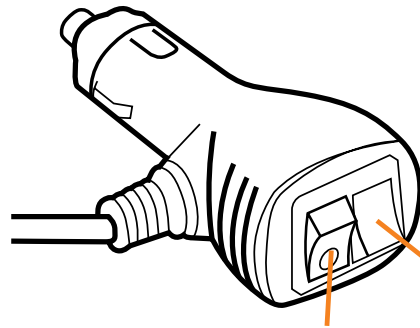

INTERRUPTOR DE ENCENDIDO/APAGADO

INTERRUPTOR BASCULANTE SELECTOR DE PATRONES DE FLASH

PATRONES DE FLASH

#	PATRÓN DE FLASH	#	PATRÓN DE FLASH
1	Flash único (R65)	11	Doble flash - lento
2	Doble flash (Clase 1 y R65)	12	Triple Flash
3	Cuádruple flash (R65)	13	Cuádruple flash - lento
4	Flash óctuple	14	Flash óctuple - lento
5	Flash único - alternativo	15	Doce Flash
6	Doble flash - alternativo	16	Flash único - Accelerate Bicolor: Color izquierdo 1, color derecho 2
7	Cuádruple flash - alternativo	17	Doble flash - Accelerate
8	Cuádruple flash - alternativo Bicolor: Color izquierdo 1, color derecho 2	18	SOS
9	Flash único - lento	19	Sigue adelante
10	Flash único - Breath-like		

MANTENIMIENTO

- Limpie la lente exterior utilizando únicamente agua y jabón. Evite utilizar cualquier otro producto químico, ya que podría provocar grietas (fisuras) o decoloración prematura en la lente. Las lentes dañadas o descoloridas pierden eficacia y deben sustituirse inmediatamente.
- Inspeccione y pruebe este producto con regularidad para asegurarse de que funciona correctamente y está bien fijado.
- No utilice una hidrolimpiadora para limpiar este producto.

IMPORTANTE

Antes de volver a poner el vehículo en servicio, compruebe visualmente que este producto, así como el resto del equipamiento del vehículo, funciona correctamente.

SOLUCIÓN DE PROBLEMAS

La mayoría de los problemas, como el funcionamiento intermitente, el comportamiento errático o el fallo total, suelen estar causados por problemas de cableado o de batería. Compruebe todo el cableado, las conexiones, los fusibles, los interruptores y el voltaje de la batería para asegurarse de que el dispositivo recibe el voltaje correcto.

Si el problema persiste, póngase en contacto con su distribuidor local para solicitar una sustitución en garantía o llame al servicio de atención al cliente de HELIX al 1-888-950-2227 para obtener más ayuda.

Garantía:

YOURTRUCKSHOP INC. ("HELIX") garantiza que por un período de [sesenta (60) meses] a partir de la fecha de compra del Producto a HELIX o a su distribuidor (el "Período de garantía"), dicho Producto es apto para uso normal y está libre de defectos ocultos, y se ajustará materialmente a las especificaciones publicadas de HELIX vigentes a la fecha de dicha compra (la "Garantía").

LA GARANTÍA NO CUBRE PRODUCTOS CUANDO LOS PRODUCTOS (A) HAYAN SIDO SOMETIDOS A ABUSO, MAL USO, MANIPULACIÓN, NEGLIGENCIA O FALLA, ACCIDENTE, PRUEBAS INADECUADAS, INSTALACIÓN INADECUADA, ALMACENAMIENTO INADECUADO, MANEJO INADECUADO, ESTRÉS FÍSICO ANORMAL, CONDICIONES AMBIENTALES ANORMALES, INSTALACIÓN U OPERACIÓN INADECUADAS O USO CONTRARIO A CUALQUIER INSTRUCCIÓN EMITIDA POR HELIX; (B) HAYAN SIDO RECONSTRUIDOS, REPARADOS O ALTERADOS POR PERSONAS QUE NO SEAN TRUX O SUS REPRESENTANTES AUTORIZADOS; O (C) NO HAYAN RECIBIDO MANTENIMIENTO DE ACUERDO CON LOS PROCEDIMIENTOS DE MANTENIMIENTO ESTABLECIDOS EN EL DIAGRAMA DE CABLEADO, LAS ESPECIFICACIONES DEL PRODUCTO Y LA GUÍA DE COMPLETA DE INSTALACIÓN DE HELIX.

Todas las reclamaciones de garantía/devolución deben solicitarse a través de nuestro distribuidor autorizado de HELIX. HELIX solo procesará reclamaciones de un distribuidor autorizado de HELIX. Para obtener más información sobre la garantía/política de devolución, comuníquese con su distribuidor de HELIX.

Exclusión de otras garantías:

Aviso a los consumidores de Quebec

No obstante lo siguiente, la Ley de Protección al Consumidor (Quebec) otorga a los Consumidores (según se define en dicha Ley) la siguiente garantía legal sobre todos los bienes que compran o alquilan de un comerciante o fabricante. Los bienes deben ser:

- Aptos para los fines a que se destinan ordinariamente; y
- Duraderos en uso normal durante un período de tiempo razonable, que podrá variar según el precio pagado, los términos del contrato y las condiciones de uso.

EXCEPTUANDO LAS GARANTÍAS EXPRESAS ESTABLECIDAS ANTERIORMENTE EN "GARANTÍA", HELIX NO OFRECE NINGUNA GARANTÍA CON RESPECTO A LOS PRODUCTOS, INCLUYENDO CUALQUIER (A) GARANTÍA O CONDICIÓN DE COMERCIABILIDAD; (B) GARANTÍA O CONDICIÓN DE IDONEIDAD PARA UN PROPÓSITO PARTICULAR; O (C) GARANTÍA O CONDICIÓN DE CALIDAD O DE AUSENCIA DE DEFECTOS LATENTES, YA SEA EXPRESA O IMPLÍCITA POR LEY, CURSO DE NEGOCIO, CURSO DE EJECUCIÓN, USO DEL COMERCIO O DE OTRO MODO. EL COMPRADOR RECONOCE QUE NO SE HA APOYADO EN NINGUNA REPRESENTACIÓN, CONDICIÓN O GARANTÍA HECHA POR HELIX O CUALQUIER OTRA PERSONA EN NOMBRE DE HELIX.

Recursos y limitación de responsabilidad:

LA ÚNICA RESPONSABILIDAD DE HELIX Y EL RECURSO EXCLUSIVO DEL COMPRADOR EN VIRTUD DEL CONTRATO, AGRAVIO (INCLUIDA LA NEGLIGENCIA Y CULPA) O BAJO CUALQUIER OTRA TEORÍA CONTRA HELIX CON RESPECTO AL PRODUCTO Y SU USO SERÁ, A DISCRECIÓN DE HELIX, EL REEMPLAZO O LA REPARACIÓN DEL PRODUCTO, O EL REEMBOLSO DEL PRECIO DE COMPRA EN SU TOTALIDAD. EN NINGÚN CASO LA RESPONSABILIDAD DE HELIX QUE SURJA DE ESTA GARANTÍA O DE CUALQUIER OTRO RECLAMO RELACIONADO CON EL PRODUCTO HELIX EXCEDERÁ EL MONTO PAGADO POR EL PRODUCTO POR EL COMPRADOR. EN NINGÚN CASO SERÁ HELIX RESPONSABLE POR PÉRDIDAS DE GANANCIAS, EL COSTO DE EQUIPO O MANO DE OBRA SUSTITUTOS, DAÑOS A LA PROPIEDAD O DAÑOS ESPECIALES, DERIVADOS O INCIDENTALES BASADOS EN CUALQUIER RECLAMO POR INCUMPLIMIENTO DE CONTRATO, INSTALACIÓN INCORRECTA, NEGLIGENCIA, FALLA U OTRO RECLAMO, INCLUSO SI HELIX O UN REPRESENTANTE DE HELIX HA SIDO ADVERTIDO DE LA POSIBILIDAD DE DICHOS DAÑOS. HELIX NO TENDRÁ NINGUNA OTRA OBLIGACIÓN O RESPONSABILIDAD CON RESPECTO AL PRODUCTO O SU VENTA, OPERACIÓN Y USO, Y HELIX NO ASUME NI AUTORIZA LA ASUNCIÓN DE NINGUNA OTRA OBLIGACIÓN O RESPONSABILIDAD EN RELACIÓN CON DICHO PRODUCTO.

Ley aplicable:

SI USTED ES UN CONSUMIDOR (SEGÚN SE DEFINE EN LA LEY DE PROTECCIÓN AL CONSUMIDOR DE QUEBEC) RESIDENTE EN QUEBEC, ESTA GARANTÍA Y TODOS LOS DOCUMENTOS RELACIONADOS SE RIGEN POR LAS LEYES DE LA PROVINCIA DE QUEBEC Y LAS LEYES DE CANADÁ APLICABLES ALLÍ.

Salvo en la medida requerida por cualquier legislación de protección al consumidor aplicable, esta Garantía y todos los documentos relacionados se rigen por las leyes de la Provincia de Ontario y las leyes de Canadá allí aplicables. Además, es posible que tenga otros derechos legales que varían de una jurisdicción a otra. En la medida en que la legislación de protección al consumidor de su provincia o territorio prevalezca sobre la presente Garantía ("Ley aplicable"), sus derechos serán determinados por la Ley aplicable a usted.

Ninguna parte de este documento puede ser reproducida o transmitida en ninguna forma sin el permiso por escrito del autor. © 2025 YourTruckShop Inc. Todos los derechos reservados.